

Wide Conversion Lens

Bedienungsanleitung
Gebruiksaanwijzing
Bruksanvisning
Istruzioni per l'uso
Manual de instruções

Руководство по
использованию
使用説明書
使用说明书
작동 지침서

تعليمات التشغيل

VCL-07FEB

© 2004 Sony Corporation Printed in Japan

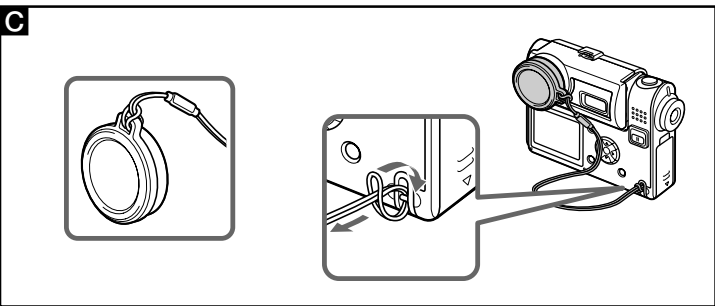
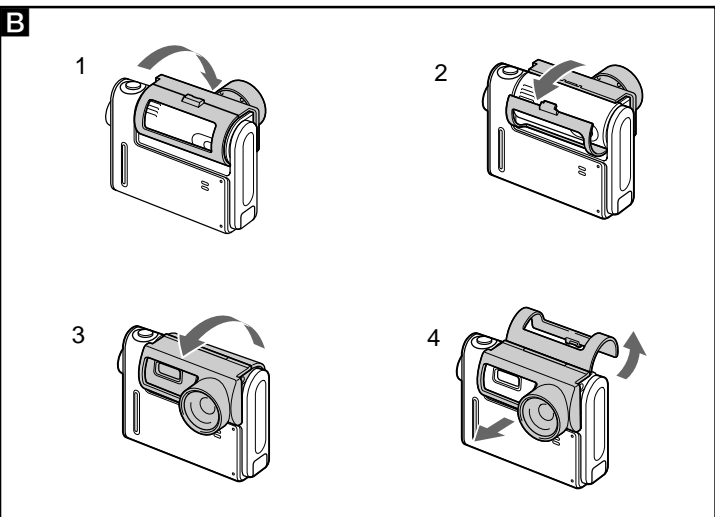
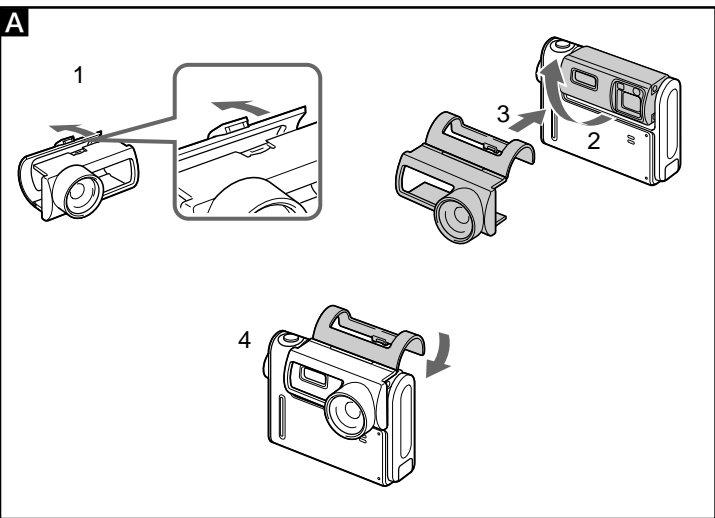

http://www.sony.net/



Printed on 100% recycled paper using VOC (Volatile Organic Compound)-free vegetable oil based ink.

Deutsch

Der Weitwinkelkonverter VCL-07FEB ist speziell für digitale Standbildkameras von Sony konzipiert.

A Anbringen des Konverters

- Öffnen Sie die hintere Abdeckung der Konvertereinheit vollständig.
 - Öffnen Sie die hintere Abdeckung nicht mit Gewalt. Wenn Sie die Abdeckung zu weit öffnen, wird sie möglicherweise beschädigt.
- Drehen Sie den Objektivteil der Kamera, so dass er nach vorne weist.
- Bringen Sie das Konverterobjektiv an der Kamera an, und zwar über dem Kameraobjektiv.
- Schließen Sie die hintere Abdeckung.
 - Drücken Sie auf die hintere Abdeckung, bis sie mit einem Klicken einrastet und fest geschlossen ist. Wenn sie nicht richtig geschlossen ist, kann die Kamera herunterfallen und beschädigt werden.
 - Achten Sie beim Schließen der hinteren Abdeckung darauf, sich nicht die Finger einzuklemmen.

B Abnehmen des Konverters

- Drehen Sie den Objektivteil der Kamera, so dass er nach hinten weist.
- Lösen Sie die Verriegelung an der hinteren Abdeckung der Konvertereinheit.
- Drehen Sie den Objektivteil der Kamera bei gelöster Verriegelung um 180 Grad.
- Öffnen Sie die hintere Abdeckung der Konvertereinheit vollständig und nehmen Sie sie von der Kamera ab.

C Die Objektivschutzkappe

Bringen Sie die Objektivschutzkappe mit dem mitgelieferten Riemen an der digitalen Standbildkamera an, damit sie nicht verloren geht.

Hinweise zur Verwendung

- Wenn Sie den Konverter lagern, bringen Sie unbedingt die Objektivschutzkappe an.
- Legen Sie das Objektiv bei Transport oder Lagerung unbedingt in die mitgelieferte Schutzhülle.
- Bewahren Sie den Konverter nicht längere Zeit an einem feuchten Ort auf, da es andernfalls zu Schimmelbildung kommen kann.
- Halten Sie die Kamera nicht am angebrachten Konverterobjektiv. Das Konverterobjektiv könnte sich lösen und es besteht die Gefahr von Schäden an den Geräten und Verletzungen.
- Sie können den Sucher nicht verwenden, wenn der Konverter an der Kamera angebracht ist. Verwenden Sie beim Aufnehmen von Fotos stattdessen den LCD-Bildschirm.
- Die AF-Hilfsbeleuchtung funktioniert nicht, wenn der Konverter an der Kamera angebracht ist.

Reinigen des Weitwinkelkonverters

Entfernen Sie Staub auf der Konverteroberfläche mit einem Staubbläser oder einem weichen Pinsel. Entfernen Sie Fingerabdrücke oder andere Flecken mit einem weichen Tuch, das Sie leicht mit einer milden Reinigungslösung angefeuchtet haben. (Dazu wird der Reinigungssatz KK-LC3 empfohlen.)

Technische Daten

Vergrößerung	0,77
Objektivstruktur	3 Gruppen, 3 Elemente
Abmessungen	Ca. 73 × 39 × 50 mm (Breite/Höhe/Tiefe)
Gewicht	Ca. 36 g
Mitgeliefertes Zubehör	Objektivschutzkappe (1), Schutzaufsatz (1)

- 3 Gruppen, 3 Elemente, Objektiv mit hochwertigem optischen Glas.
- 0,77fache Weitwinkelaufnahmefunktion. Entspricht beim 35-mm-Format 28 mm am Ende der Weitwinkelposition.

Änderungen an technischen Daten und Design, die dem technischen Fortschritt dienen, bleiben vorbehalten.

Nederlands

De VCL-07FEB is een groothoekvoorzetlens die speciaal is ontworpen voor de digitale camera van Sony.

A De lens plaatsen

- Open de achterklep van de voorzetlens volledig.
 - Open de achterklep niet met kracht. Als u de klep te ver probeert te openen, kan deze worden beschadigd.
- Draai het lensgedeelte van de camera naar de voorzijde.
- Bevestig de voorzetlens op de camera door deze over de cameralens te plaatsen.
- Sluit de achterklep.
 - Druk op de achterklep totdat deze vastklikt. Als de klep niet goed is gesloten, kan de camera vallen en worden beschadigd.
 - Wees voorzichtig dat uw vingers niet beklemd raken wanneer u de achterklep sluit.

B De lens verwijderen

- Draai het lensgedeelte van de camera naar de achterzijde.
- Open de vergrendeling op de achterklep van de voorzetlens.
- Als de vergrendeling is geopend, draait u het lensgedeelte van de camera 180 graden.
- Open de achterklep van de voorzetlens volledig en verwijder de lens van de camera.

C Betreffende de lensdop

Bevestig de lensdop met de bijgeleverde riem aan de digitale stilbeeld camera om te voorkomen dat u de lensdop verliest.

Opmerkingen bij het gebruik

- Zorg dat u de lensdop op de lens plaatst wanneer u deze opbergt om beschadiging te voorkomen.
- Plaats de conversielens in de bijgeleverde houder om deze te beschermen wanneer u de lens meeneemt of opbergt.
- Bewaar de lens niet gedurende langere tijd op een zeer vochtige plaats om schimmel te voorkomen.
- Til de camera niet op aan de bevestigde voorzetlens. De voorzetlens kan losraken en beschadiging van het apparaat of verwondingen tot gevolg hebben.
- U kunt de beeldzoeker niet gebruiken als de conversielens op de camera is bevestigd. In plaats daarvan kunt u het LCD-scherm gebruiken wanneer u foto's neemt.
- De AF-verlichting functioneert niet als de conversielens op de camera is bevestigd.

De groothoek-voorzetlens reinigen

Stof op de lens kunt u verwijderen met een blaaskwastje of een zacht borsteltje. Vingerafdrukken en aanhelevend vuil kunt u wegvegen met een zacht doekje, licht bevochtigd met een mild zeepsopje. (Reinigingsset KK-LC3 wordt aanbevolen.)

Technische gegevens

Vergröttingsfactor	0,77
Lensconstructie	3 elementen in 3 groepen
Afmetingen	Ca. 73 × 39 × 50 mm (breedte/hoogte/diepte)
Gewicht	Ca. 36 g
Bijgeleverd toebehoren	Lensdop (1), Beschermetui (1)

- 3 groepen, 3 elementen optische glazen lens van hoge kwaliteit.
- ×0,77 groothoekopnamemogelijkheid. Vergelijkbaar met 28 mm aan het einde van de groothoekpositie in een 35-mm formaat.

Wijzigingen in ontwerp en technische gegevens voorbehouden zonder voorafgaande kennisgeving wegens doorlopende verbeteringen.

Svenska

VCL-07FEB är en vidvinkellins som tillverkats speciellt för Sonys digitala stillbildskamera.

A Fästa linsen

- Fäll upp det bakre skyddet på konversionslinsen så långt det går.
 - Använd inte våld när du fäller upp det bakre skyddet. Om du viker upp det för mycket finns det risk för att det går sönder.
- Vrid kamerans linsdel så att den riktas framåt.
- Fäst konversionslinsen på kameran genom att placera den över kameralinsen.
- Stäng det bakre skyddet.
 - Tryck fast det bakre skyddet tills det klickar på plats. Om du inte stänger det ordentligt kan kameran lossna och skadas.
 - Se upp så att du inte klämmer fingrarna när du stänger det bakre skyddet.

B Ta bort linsen

- Vrid kamerans linsdel så att den riktas bakåt.
- Frigör spärren på konversionslinsens bakre skydd.
- När spärren är öppen vrider du linsdelen på kameran 180 grader.
- Fäll upp det bakre skyddet på konversionslinsen helt och ta bort det från kameran.

C Angående linsskyddet

Fäst linsskyddet på digitalkameran med det medföljande bandet så riskerar du inte att förlora det.

Angående användning

- Förvara linsen med linsskyddet på, så undviker du att den skadas.
- När du förvarar eller bär med dig vidvinkellinsen bör du ha den i den medföljande förvaringsväskan.
- Undvik att under en längre period förvara linsen där det är fuktigt, eftersom det finns risk för mögelbildning.
- Lyft inte upp kameran genom att greppa konversionslinsen. Konversionslinsen kan lossna från kameran vilket kan leda till skador eller personskador.
- Du kan inte använda sökaren när vidvinkellinsen är monterad på kameran. Använd i stället LCD-skärmen när du tar bilder.
- AF-belysningen kan inte användas när vidvinkellinsen är monterad på kameran.

Rengöring av vidvinkellinsen

Borsta bort eventuellt damm från linsens yta med en blåsborste eller en mjuk borste. Torka bort fingeravtryck eller andra fläckar med en mjuk duk, lätt fuktad med ett mild rengöringsmedel. (Rengöringssatsen Cleaning Kit KK-LC3 rekommenderas.)

Specifikationer

Förstoring	0,77
Linsupbyggnad	3 grupper, 3 element
Mått	Ca 73 × 39 × 50 mm (bredd/höjd/djup)
Vikt	Ca 36 g
Medföljande tillbehör	Linsskydd (1), Linsväska (1)

- 3 grupper 3 element högkvalitativ lins av optiskt glas.
- ×0,77 gångers vidvinkelinspelning. Motsvarar 28 mm i vidvinkels slutläge i formatet 35 mm.

Design och specifikationer kan ändras utan förbehåll eftersom kontinuerlig produktutveckling pågår.

Italiano

VCL-07FEB è un obiettivo a conversione ampia appositamente ideato per la fotocamera digitale Sony.

A Applicazione dell'obiettivo

- Aprire completamente il coperchio posteriore dell'obiettivo di conversione.
 - Non tentare di aprire il coperchio posteriore esercitando forza eccessiva, onde evitare di causare danni.
- Ruotare la sezione dell'obiettivo della macchina fotografica verso la parte anteriore.
- Applicare l'obiettivo di conversione alla macchina fotografica, posizionandolo sopra l'obiettivo della videocamera.
- Chiudere il coperchio posteriore.
 - Premere il coperchio posteriore fino a che non scatta in posizione chiudendosi saldamente. Se il coperchio non viene chiuso in modo corretto, è possibile che la macchina fotografica cada e venga danneggiata.
 - Quando viene chiuso il coperchio posteriore, fare attenzione a non ferirsi le dita.

B Rimozione dell'obiettivo

- Ruotare la sezione dell'obiettivo della macchina fotografica verso la parte posteriore.
- Rilasciare il blocco posto sul coperchio posteriore dell'obiettivo di conversione.
- Ruotare la sezione dell'obiettivo della macchina fotografica di 180 gradi con il blocco rilasciato.
- Aprire completamente il coperchio posteriore dell'obiettivo di conversione, quindi rimuoverlo dalla videocamera.

C Informazioni sul copriobiettivo

Applicare il copriobiettivo alla macchina fotografica ferma digitale utilizzando la cinghia in dotazione, onde evitare di perderlo.

Note sull'uso

- Accertarsi di riporre l'obiettivo dopo avervi applicato il copriobiettivo, onde evitare di danneggiare l'obiettivo stesso.
- Prima di trasportare o riporre l'obiettivo di conversione, assicurarsi di inserirlo nell'apposita custodia in dotazione.
- Evitare di tenere l'obiettivo in luoghi eccessivamente umidi per un periodo prolungato, onde evitare la formazione di condensa.
- Non sollevare la videocamera afferrando l'obiettivo di conversione applicato, onde evitare che l'obiettivo si stacchi dalla videocamera stessa e che vengano causati danni a persone o cose.
- Quando sulla fotocamera è installato l'obiettivo di conversione, non è possibile utilizzare il mirino. Per scattare fotografie, utilizzare lo schermo LCD.
- Quando l'obiettivo di conversione è installato sulla fotocamera, l'illuminatore AF non funziona.

Pulizia dell'obiettivo di conversione

Eliminare accuratamente la polvere presente sulla superficie dell'obiettivo con una spazzola a soffietto o una spazzola morbida. Eliminare impronte o altre macchie utilizzando un panno morbido leggermente inumidito con una soluzione detergente neutra. (si consiglia di utilizzare il kit di pulizia KK-LC3.)

Caratteristiche tecniche

Ingrandimento	0,77
Struttura obiettivo	3 gruppi, 3 elementi
Dimensioni	Circa 73 × 39 × 50 mm (l/a/p)
Massa	Circa 36 g
Accessori in dotazione	Copriobiettivo (1), Apposita protezione (1)

- Obiettivo in vetro ottico altamente graduato a 3 gruppi e 3 elementi.
- Funzione di ripresa in grandangolo × 0,77. Equivalente a 28 mm nella parte finale della posizione di grandangolo in formato da 35 mm.

Il design e le caratteristiche tecniche sono soggetti a modifiche senza preavviso a causa di continui progressi tecnici.

Português

A VCL-07FEB é uma lente de conversão grande angular criada especialmente para as máquinas fotográficas digitais da Sony.

A Montar a objectiva

- Abra completamente a tampa traseira da unidade da lente de conversão.
 - Não abra a tampa posterior à força. Se tentar abri-la demais, pode danificá-la.
- Rode a secção da objectiva da máquina até ficar voltada para a frente.
- Monte a lente de conversão na máquina, colocando-a sobre a objectiva da máquina fotográfica.
- Feche a tampa traseira.
 - Carregue na tampa até ouvir um clique a indicar que está bem fechada. Se não a fechar bem, a máquina pode cair e danificar-se.
 - Quando fechar a tampa traseira, tenha cuidado para não entalar os dedos.

B Retirar a objectiva

- Rode a secção da objectiva da máquina até ficar voltada para trás.
- Solte a patilha existente na tampa traseira da unidade da lente de conversão.
- Rode a secção da objectiva da máquina 180 graus com a patilha solta.
- Abra completamente a tampa traseira da unidade da lente de conversão e retire-a da máquina.

C A tampa da lente

Prenda a tampa da lente à máquina com o fio fornecido, para não a perder.

Notas sobre a utilização

- Guarde a objectiva com a lente montada para evitar danificá-la.
- Quando transportar ou guardar a lente de conversão, coloque-a na caixa de transporte fornecida.
- Evite guardar a objectiva num local húmido durante muito tempo, para impedir a formação de bolor.
- Não agarre na máquina pela lente de conversão, se ela estiver montada. A objectiva pode soltar-se e danificar-se ou provocar um acidente pessoal.
- Não pode utilizar o visor electrónico com a lente de conversão montada na máquina. Em vez disso, quando tirar fotografias utilize o LCD.
- O iluminador AF não funciona com a lente de conversão montada na máquina.

Limpeza da lente de conversão grande angular

Limpe o pó da superfície da objectiva com um assoprador de escova ou uma escova macia. Limpe as dedadas ou outras manchas com um pano macio ligeiramente embebido numa solução de detergente suave. (Recomenda-se a utilização do kit de limpeza KK-LC3.)

Características técnicas

Magnificação	0,77
Estrutura da objectiva	3 grupos, 3 elementos
Dimensões	Aprox. 73 × 39 × 50 mm (largura/altura/profundidade)
Peso	Aprox. 36 g
Accessórios fornecidos	Tampa da objectiva (1), Respectivo estojo (1)

- Lente óptica de vidro de alta qualidade com 3 grupos e 3 elementos.
- Possibilidade de filmagem no modo grande angular de ×0,77. Equivalente a 28 mm no fim da posição grande angular no formato de 35 mm.

Design e características técnicas sujeitos a alteração sem aviso prévio, devido a constantes melhoramentos.

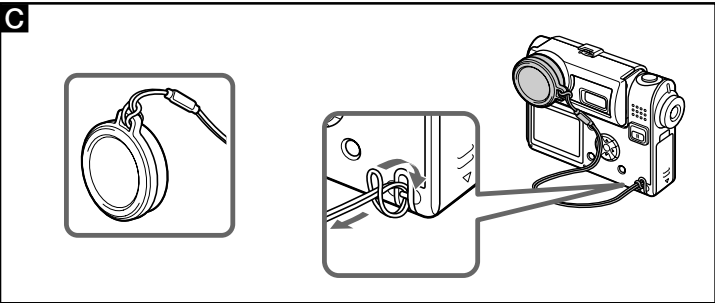
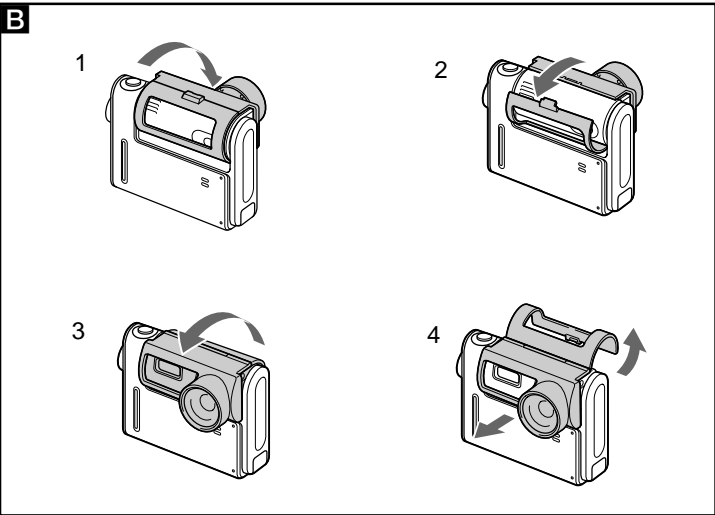
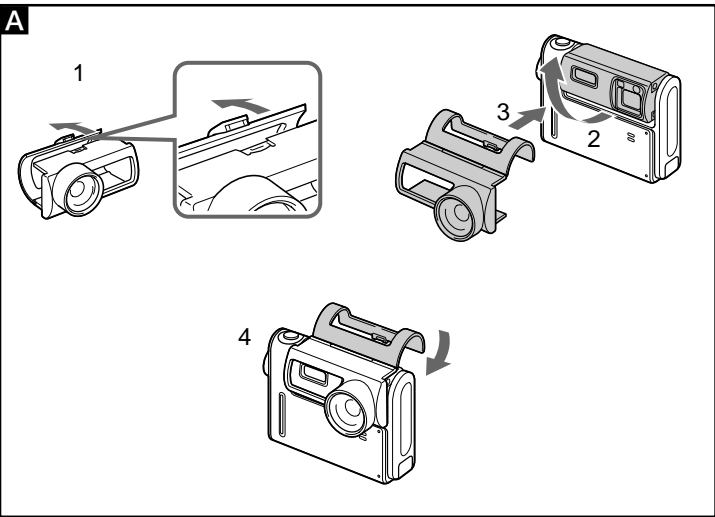

Русский

VCL-07FEB - это широкоугольный объектив, специально предназначенный для цифровой фотокамеры Sony.

А Подсоединение объектива

- Полностью откройте заднюю крышку широкоугольного объектива.
 - Не следует прилагать излишних усилий при открытии задней крышки. При попытке открыть ее больше, чем положено, она может быть повреждена.
- Поверните объектив камеры таким образом, чтобы он смотрел вперед.
- Подсоедините широкоугольный объектив к камере, расположив его поверх объектива камеры.
- Закройте заднюю крышку.
 - Чтобы плотно закрыть заднюю крышку, нажмите на нее до щелчка. Если не закрыть ее правильно, камера может упасть и получить повреждения.
 - При закрытии задней крышки, соблюдайте осторожность, чтобы не прищемить пальцы.

В Снятие объектива

- Поверните объектив камеры таким образом, чтобы он смотрел назад.
- Освободите защелку на задней крышке объектива.
- Поверните объектив камеры на 180 градусов с открытой защелкой.
- Полностью откройте заднюю крышку объектива и снимите его с камеры.

С Крышка объектива

Чтобы не потерять крышку объектива, прикрепите ее к цифровой камере с помощью прилагаемого ремешка.

Примечания по использованию

- При хранении обязательно надевайте крышку на объектив.
- Во время переноски или хранения обязательно помещайте объектив в прилагаемый футляр.
- Не оставляйте этот объектив на длительное время в местах с повышенной влажностью во избежание появления плесени.
- Не поднимайте камеру за подсоединенный широкоугольный объектив. Широкоугольный объектив может отсоединиться, что приведет к его повреждению или травме.
- Когда на камеру установлен широкоугольный объектив, нельзя использовать видеодискатель. Вместо этого используйте при фотосъемке экран ЖКД.
- Подсветка для автофокусировки не работает, когда на камеру установлен широкоугольный объектив.

Чистка широкоугольного объектива

Удалите пыль с поверхности объектива с помощью груши со щеткой или мягкой щетки. Сотрите отпечатки пальцев или другие пятна с помощью мягкой ткани, слегка смоченной слабым раствором моющего средства. (Рекомендуется использовать комплект для чистки KK-LC3.)

Технические характеристики

Кратность увеличения	0,77
Структура объектива	3 группы, 3 компонента
Размеры	Примерно 73 × 39 × 50 mm (мм) (ширина/высота/глубина)
Вес	Примерно 36 g (г)
Штатное приложение	Крышка объектива (1), защитную (1)

- Высококачественный оптический стеклянный объектив, 3 группы, 3 элемента.
- Возможность широкоугольной съемки (×0.77). Эквивалентно 28 мм в конечном широкоугольном положении в формате 35 мм пленки.

Конструкция и технические характеристики могут изменяться без предварительного уведомления из-за постоянных усовершенствований.

中文（繁）

VCL-07FEB 是專為 Sony 數位照相機製造的廣角轉換鏡頭。

А 安裝廣角轉換鏡頭

- 完全打開轉換鏡頭裝置的後蓋。
 - 切勿強行打開後蓋。如果打開過頭，則後蓋可能會被損壞。
- 將照相機的鏡頭部分轉到面朝正面。
- 將轉換鏡頭裝在照相機鏡頭上。
- 關閉後蓋。
 - 按後蓋，直至後蓋切實關閉。如果後蓋未完全關閉，則照相機會掉落而造成損壞。
 - 當您關閉後蓋時，請小心不要夾到手指。

В 卸下鏡頭

- 將照相機的鏡頭部分轉到面朝後面。
- 打開轉換鏡頭裝置後蓋上的門鎖。
- 在門鎖開啓狀態將照相機的鏡頭部分轉動 180 度。
- 完全打開轉換鏡頭裝置的後蓋，然後從相機上取下轉換鏡頭。

С 關於鏡頭蓋

用附送的吊繩將鏡頭蓋縛在數位相機上，以免不慎遺失。

使用注意事項

- 存放鏡頭時要蓋住鏡蓋，以免損壞鏡頭。
- 攜帶或存放時，必須將轉換鏡頭放在提供的防護盒中。
- 避免將鏡頭長時間放在非常潮濕的地方，以防止發霉。
- 切勿抓住裝在相機上的轉換鏡頭拿起相機。轉換鏡頭可能會脫離相機，並造成損壞或人員受傷。
- 當照相機上裝著轉換鏡頭時，您不能使用取景器。拍照時請使用 LCD 螢幕。
- 當照相機上裝著轉換鏡頭時，AF 照明裝置不起作用。

清潔廣角轉換鏡頭

用吹氣刷或軟刷子拂去鏡頭表面的塵埃，並請用軟布蘸濕溫和的洗滌劑溶液擦淨鏡頭表面的指痕或其污斑。（建議使用 KK-LC3 清潔工具包。）

規格

放大率	0.77
鏡頭構造	3 組群，3 元件
尺寸	約 73 × 39 × 50 mm（寬 / 高 / 深）
質量	約 36 g
附件	鏡頭蓋（1），防護盒（1）

- 3 組群 3 元件高級光學玻璃鏡頭。
- ×0.77 廣角拍攝性能。等同於 35 mm 格式中廣角位置時 28 mm。設計和規格由於經常改進而有所改變，恕不另行通知。

中文（简）

VCL-07FEB 是专为 Sony 数码照相机制造的广角转换镜头。

А 安装广角转换镜头

- 完全打开转换镜头装置的后盖。
 - 切勿强行打开后盖。如果打开过头，则后盖可能会被损坏。
- 转动照相机的镜头部分，使其面朝前。
- 将转换镜头装在照相机镜头上。
- 关闭后盖。
 - 按后盖直至发出喀嗒声，后盖牢固关闭。如果未完全关闭，则照相机可能会掉落，造成损坏。
 - 关闭后盖时，请小心不要夹到手指。

В 卸下镜头

- 转动照相机的镜头部分，使其面朝后。
- 打开转换镜头装置后盖上的锁。
- 打开启状态时，将照相机的镜头部分转动 180 度。
- 完全打开转换镜头装置的后盖，并将镜头从照相机上卸下。

С 关于镜头盖

用提供的吊绳将镜头盖缚在数码照相机上，以免丢失镜头盖。

使用注意事项

- 存放镜头时请盖住镜头盖，以免损坏。
- 携带或存放时，必须将转换镜头放在提供的防护盒中。
- 避免将镜头长时间放在非常潮湿的地方，以防止发霉。
- 切勿抓住装在照相机上的转换镜头提起相机。转换镜头可能会脱离照相机，从而造成损坏或人员受伤。
- 当照相机上装着转换镜头时，您不能使用取景器。拍照时请使用 LCD 屏幕。
- 当照相机上装着转换镜头时，AF 照明装置不起作用。

清洁广角转换镜头

用吹气刷或软刷拂去镜头表面的灰尘。用稍蘸温和洗涤剂软布擦净指痕或其它污斑。（建议使用 KK-LC3 清洁工具包。）

规格

放大率	0.77
镜头构造	3 组群，3 元件
尺寸	约 73 × 39 × 50 mm（宽/高/深）
质量	约 36 g
附件	镜头盖（1），防护盒（1）

- 3 组群 3 元件高级光学玻璃镜头。
- ×0.77 广角拍摄性能。等同於 35 mm 格式中广角位置时 28 mm。设计和规格由于经常改进而有所改变，恕不另行通知。

한국어

VCL-07FEB는 Sony 디지털 스틸 카메라용으로 특별히 제작된 광각 컨버전 렌즈입니다.

А 광각 렌즈 장착

- 컨버전 렌즈 장치의 뒷면 커버를 완전히 엽니다.
 - 뒷면 커버를 강제로 열지 마십시오. 너무 무리하게 열려고 하면 커버가 손상될 수 있습니다.
- 카메라의 렌즈 부분을 돌려서 앞쪽을 향하게 합니다.
- 카메라에 컨버전 렌즈를 장착하여 카메라 렌즈 위에 오도록 합니다.
- 뒷면 커버를 닫습니다.
 - 찰칵 소리가 날 때까지 뒷면 커버를 눌러서 단단히 닫습니다. 커버가 제대로 닫히지 않으면 카메라가 떨어져 손상될 수 있습니다.
 - 뒷면 커버를 닫을 때 손가락이 끼지 않도록 주의하십시오.

В 렌즈 제거

- 카메라의 렌즈 부분을 돌려서 뒤쪽을 향하게 합니다.
- 컨버전 렌즈 장치 뒷면 커버에 있는 걸쇠를 풀니다.
- 걸쇠를 풀 채로 카메라의 렌즈 부분을 180도 돌립니다.
- 컨버전 렌즈 장치의 뒷면 커버를 완전히 열고 카메라에서 떼어냅니다.

С 렌즈 덮개

렌즈를 잃어버리지 않도록 디지털 스틸 카메라에 제공된 어개 끈에 렌즈 덮개를 부착하십시오.

사용 시 주의 사항

- 렌즈가 손상될 수 있으므로 렌즈 덮개를 덮어서 보관하십시오.
- 컨버전 렌즈를 운반하거나 보관할 때에는 반드시 보호용으로 제공된 케이스에 넣으십시오.
- 렌즈 모양이 변형될 수 있으므로 렌즈를 습한 곳에 장기간 보관하지 마십시오.
- 장착된 컨버전 렌즈를 잡고 카메라를 들지 마십시오. 컨버전 렌즈가 떨어져 손상되거나 사람이 다칠 수 있습니다.
- 컨버전 렌즈가 카메라에 장착되어 있으면 뷰파인더를 사용할 수 없습니다. 사진을 찍을 때에는 대신 LCD 화면을 사용하십시오.
- 컨버전 렌즈가 카메라에 장착되어 있으면 자동 초점(AF) 조명 장치가 작동하지 않습니다.

광각 렌즈 청소

송풍 브러쉬나 부드러운 브러쉬로 렌즈 표면의 먼지를 제거하십시오. 부드러운 천에 약한 세제와 함께 약간의 물을 묻혀 지문이나 기타 얼룩을 제거하십시오. (Cleaning Kit KK-LC3을 사용할 것을 권장합니다.)

사양

배율	0.77
렌즈의 구조	3그룹, 3엘레먼트
치수	약 73 × 39 × 50 mm (너비/높이/두께)
중량	약 36 g
부속 액세서리	렌즈 캡(1), 보호용 케이스(1)
	<ul style="list-style-type: none">3그룹 3 엘레먼트 고급 광학 유리 렌즈. ×0.77 광각 촬영 가능. 35 mm 형식의 경우 광각 위치의 끝부분이 28 mm와 동일.

디자인과 사양은 계속 달라지므로 사전 통보없이 변경될 수 있습니다.

عربي

الموديل VCL-07FEB هو عدسة تحويل عريضة مصنوعة خصيصاً لكاميرا الصور الساكنة الرقمية من سوني Sony.

А تركيب عدسة التحويل عريضة الطرف

- افتح الغطاء الخلفي لوحدة عدسة التحويل بالكامل.
 - لا تفتح الغطاء الخلفي بالقوة. إذا حاولت فتحه بقدر زائد، قد يصاب بضرر.
- قم بإدارة قسم العدسة للكamera بحيث تواجه الجهة الامامية.
- قم بتركيب عدسة التحويل على الكاميرا. بوضعها على عدسة الكاميرا.
- قم بغلاق الغطاء الخلفي.
 - اضغط الغطاء الخلفي الى ان يصدر عنه صوت طقة لإغلاقه بإحكام. اذا لم يتم اغلاقه بإحكام، قد تسقط الكاميرا، مسببة في حدوث ضرر.
 - عندما تقوم بغلاق الغطاء الخلفي، احرص على عدم احتباس اصابعك.

В نزع العدسة

- قم بإدارة قسم العدسة للكamera بحيث تواجه الجهة الخلفية.
- قم بتحرير اللاقطة الموجودة على الغطاء الخلفي لوحدة عدسة التحويل.
- قم بإدارة قسم العدسة للكamera ١٨٠ درجة مع تحرير اللاقطة.
- قم بفتح الغطاء الخلفي لوحدة عدسة التحويل بالكامل وقم بنزعها من الكاميرا.

С حول غطاء العدسة

قم بتركيب غطاء العدسة باستعمال الحزام المرقق بكاميرا الصور الساكنة الرقمية لتجنب فقدان غطاء العدسة.

ملاحظات حول الاستعمال

- قم بتخزين العدسة مع وجود غطاء العدسة مثبتة لتجنب احتمال وقوع ضرر. تأكد من وضع عدسة التحويل في الحقيبة المرफة للحماية عند الحمل أو التخزين.
- تجنب إبقاء العدسة في مكان رطب للغاية لفترة طويلة من الزمن لمنع تكون العفن.
- لا تلمس بإلتقاط الكاميرا ممسكاً بعدسة التحويل التي تم تركيبها. قد يتم نزع عدسة التحويل المركبة مسببة في حدوث اصابات شخصية.
- لا يمكنك إستعمال منظار الرؤية عند تركيب عدسة التحويل على الكاميرا. بدلاً من ذلك، إستعمل شاشة العرض البلورية السائنة عند التقاط صور فوتوغرافية.
- لا تعمل وظيفة الإضاءة AF عند تركيب عدسة التحويل على الكاميرا.

تنظيف عدسة التحويل عريضة الطرف

إستعمل فرشاة مع نافخة أو فرشاة ناعمة لتنظيف سطح العدسة من الغبار. إمسح بصمات الأصابع أو التلطخات الأخرى باستعمال قطعة قماش ناعمة بعد ترطيبها قليلاً بمحلول تنظيف معتدل. (يوصى باستعمال طقم لوازم التنظيف KK-LC3.)

المواصفات

التكبير	٠,٧٧
بنية العدسة	٣ مجموعات، ٣ عناصر
الأبعاد	٧٣ × ٣٩ × ٥٠ مم (عرض/ ارتفاع/ عمق) تقريباً
الكتلة	٣٦ جم تقريباً
الكماليات المجهزة	غطاء عدسة (١)، حقيبة للحماية (١)

- عدسة زجاجية بصرية ذات فة عالية ٣ مجموعات ٣ عناصر.
- قابلية لتقاط صور بزاوية عريضة ٠,٧٧ مرة. ما يعادل إلى 2٨ مم عند طرف موضع الزاوية العريضة بنمط ٣٥ مم.

التصميم والمواصفات عرضة للتغيير بدون إشعار بسبب عمليات التحسين المستمرة.

إلготовитель: سوني كورپورейشن

Адрес: 6-7-35 Киташинагава, Шинагава-ку, Токио 141-0001, Япония
Страна-производитель: Япония